

STRUMPOR

OVANSJÖ SN. GÄSTRIKLAND

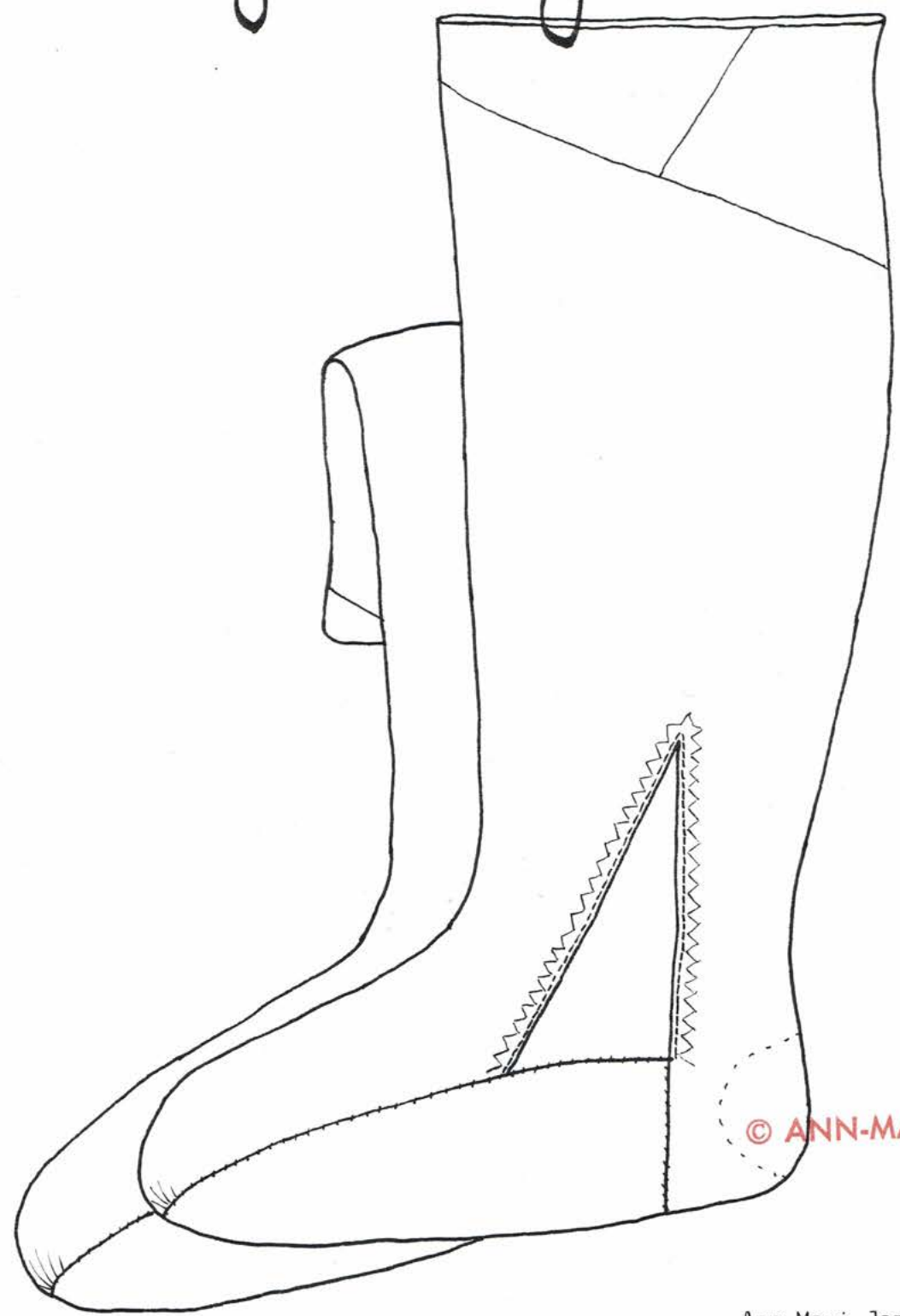

© ANN-MARI JERNER

HISTORIA

Stickningen blev inte känd i Ovansjö förrän i mitten av 1800-talet, därför har det burits sydda strumpor av kläde och vadmal både till vardag och helg. Först mot slutet av 1800-talet börja det bli vanligt med stickade strumpor bland böndernas hustrur.

Röda klädesstrumpor har betraktats som de förnämsta och användes av alla, även "finare folk", på bröllop och till högsta helg. Till vardags användes strumpor av vadmal, speciell strumpvadmal vävdes som var tunnare och smidigare än annan vadmal. Om strumporna var enklare kunde de vara av vit vadmal, men det allra vanligaste till vardags var strumpskaft utan fötter, så kallade "sockor".

Syddas strumpor har ofta en kil nedtill vid vristen för att öka vidden.

Kilarna i klädesstrumpor kunde vara i avvikande färg och det kunde vara olika broderier runt kilen. Sulan och häl förstärkningen var även i klädesstrumpor gjord av vadmal. Läs vidare: Greta Hedlund; Dräkt och kvinnlig slöjd i Ovansjösn.

ORIGINAL

Detta par strumpor finns på Järbo Hembyggdsgård, nr. Järbo 51

De är sydda av rött kläde med kil i samma färg och sula av vit vadmal.

Ett broderi i grönt och blått går längs efter kilen.

Strumporna är skarvade med två bitar upptill, lika på båda.

MATERIAL

50-60 cm rött kläde 120-150 cm brett t.ex. Ungdomsringens 1013 kläde tel:031-225344

20 cm vit vadmal t.ex. F:a Karin Lundholm tel: 0651-40904

oblekt lintråd 35/2

grönt broderisilke t.ex. Zwicky eller Sovereign nr. 919

blått sysilke t.ex. Gutermanns nr. 960

MATERIALSATS med allt som
behövs finns
att få hos:

Ann-Mari Jerner
0243-37993

SKÖTSEL

Krymp tygerna genom att pressa dem med en mycket våt trasa och hett strykjärn, så kallad "dampning".

Strumporna kan sedan tvättas för hand i 40° med ett mildt tvättmedel.

Ull har en självrenande egenskap, så strumporna behöver inte tvättas så ofta, men vädra dem efter varje användning.

ANVÄNDNING

Strumporna användes till kyrkdräkt och på bröllop. De bärs tillsammans med strumpeband som antingen är plockband eller pinnband.

Strumpebanden lindas ett par varv runt benet nedanför knäet och båda ändar stoppas noga in.

STORLEK

Originallet är jämförligt med dagens storlek 36.

Jämför din egen fot med mönstret. Sy eventuellt en toile i annat tyg.

Strumpan ska sitta ganska "tajt" på foten.

Klipp ut delarna från pappers-mönstret och lägg ut dem enligt följande.

KLÄDE

Strumpor med skarvsömmar

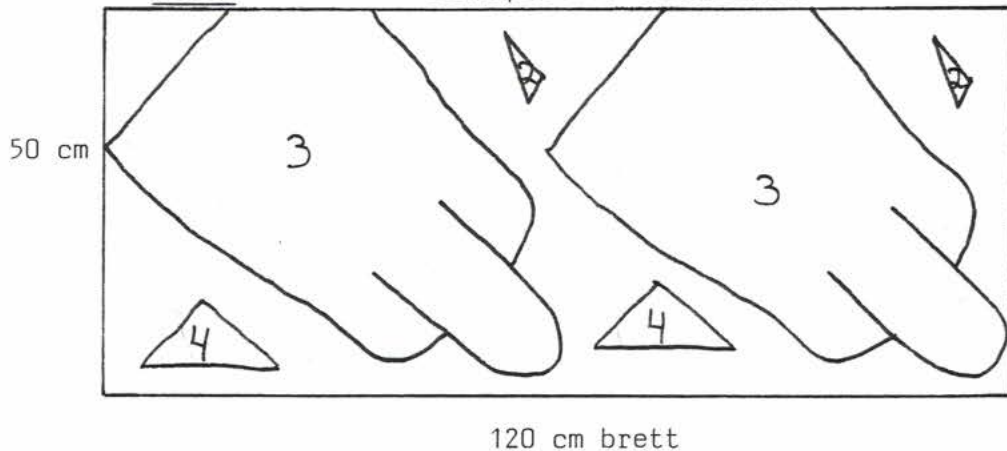

120 cm brett

DELAR

- 1 SULA
- 2 KIL
- 3 SKAFT OCH FOTÖVERDEL
- 4 SKARVDEL
- 5 HÄLLAPP

Strumpor utan skarvsömmar

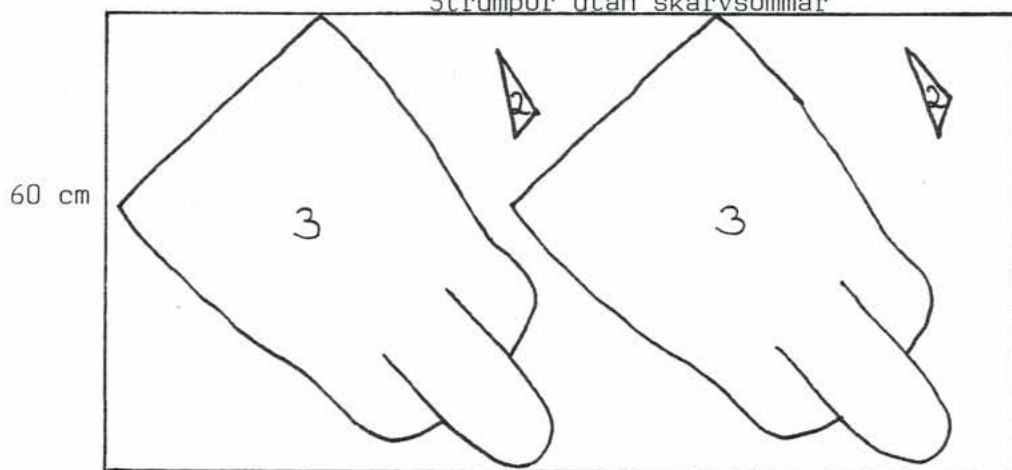

120 cm brett

VADMAL

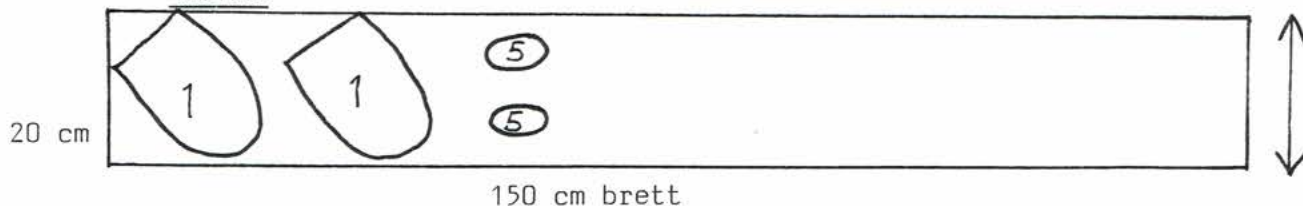

150 cm brett

Klipp 0,5 cm sömsmån på del 1 runt om.

Klipp 0,5 cm sömsmån på del 2 endast vid långsidorna, kortsidan har öppen kant.

Klipp 1 cm sömsmån på del 3 vid mittbaksömmen

är det öppna kanter

Markera alla sömsmåner och ihopsättnings märken med tråckeltråd.

SÖMNADSBESKRIVNINGSKARVSÖM

Lägg skarvdel, del 4, räta mot räta med skaftet, del 3, enligt markeringarna. Sy fällstygn med lintråden över de öppna kanterna. Pressa lätt på sömmen med våt presstrasa.

MITT BAK SÖM

Vik strumpan dubbel på längden med rätsidan inåt. Sy mittbaksömmen med lintråden och efterstygn enligt markeringarna. Sy E-D. Pressa isär sömsmånerna.

HÄLLAPP

Lägg hållappen över mittbak-sömmen på strumpans insida enligt markeringarna. Sy med förstygn och lintråd från strumpans insida. Sy genomgående förstygn så att de syns på strumpans utsida. Sy 0,8 cm från kanten runt om, se bild 1. Sy sedan fällstygn över kanten.

KILEN

Klipp upp sträckan A-C för kilen. Vänd strumpan med utsidan ut. Lägg kilen med rätsidan upp under uppklippet och träckla enligt markeringarna. Se bild 3 och 2. Sy fast kilen 0,2 cm från uppklippets öppna kanter med kedjestygn, 5 stygn/2 cm. Sy med det blå sysilket från strumpans utsida. Vänd strumpan med insidan ut och sy ned kilens sömsmåner, med fällstygn över kanterna, använd lintråden.

BRODERI

Vänd åter strumpan med utsidan ut. Sy långa förstygn i zick-zack mönster med det gröna silket, se bild 2.

SULA

Dra i en rynktråd runt tån på del 3 från *-*. Lägg sulan innuti strumpan med rätsidan ut enligt markeringarna. Träckla fast sulan runt om men lämna öppet bakåt för att lättare kunna sy. Sy fällstygn över fotdelens och kilens öppna kanter ner genom sulan, ca 3 stygn/cm. Sy sträckan B-C-tån-C-B. Vänd strumpan med insidan ut och sy ned sulans sömsmån med fällstygn samma sträcka. Sista sy Du igen sträckan B-D-B, först från utsidan sedan insidan av strumpan.

© ANN-MARI JERNER



BILD 1
HÄLLAPP



BILD 2
KIL

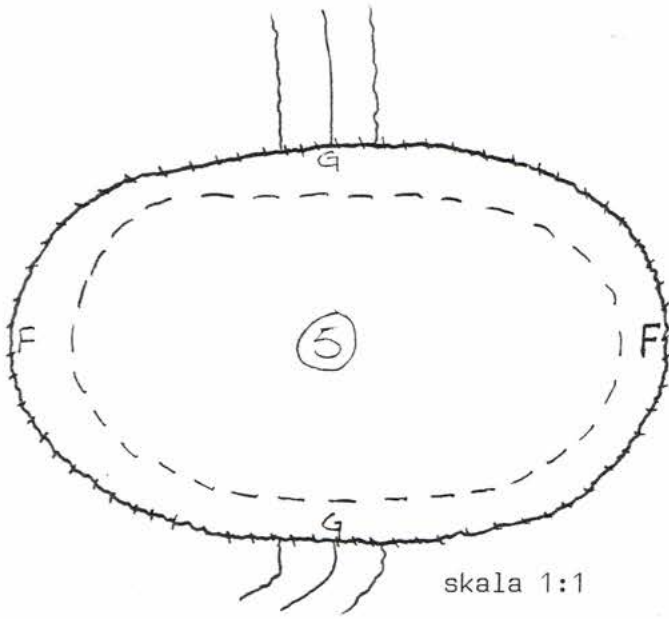
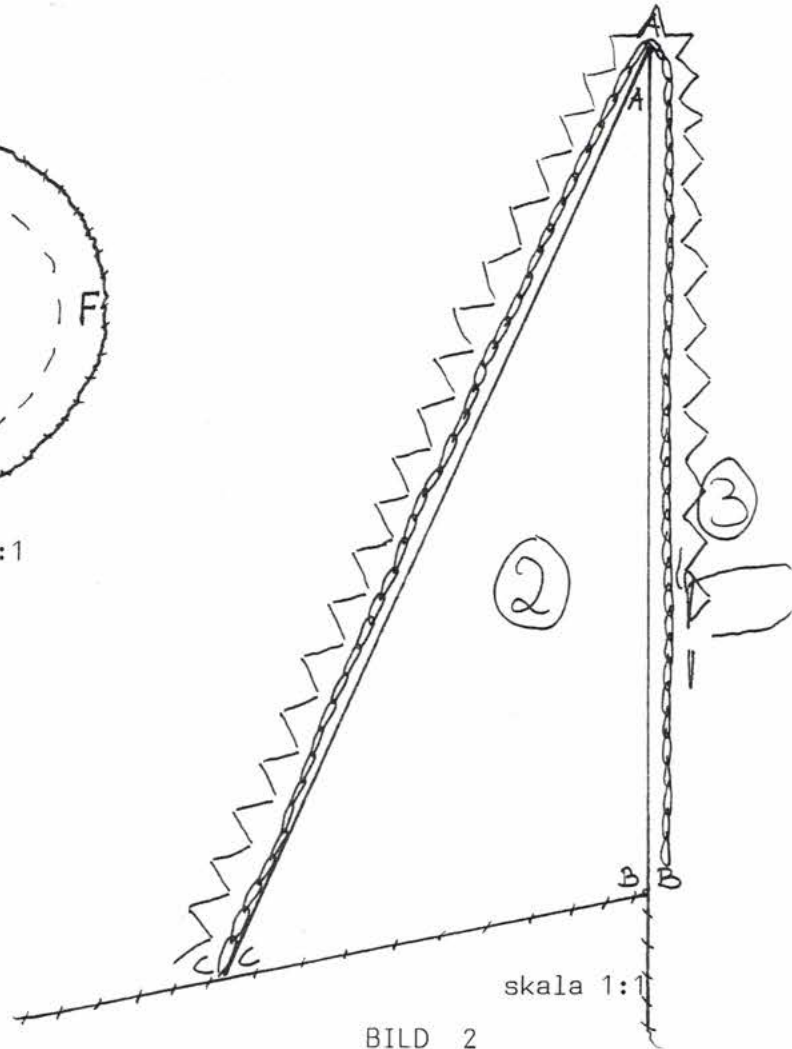
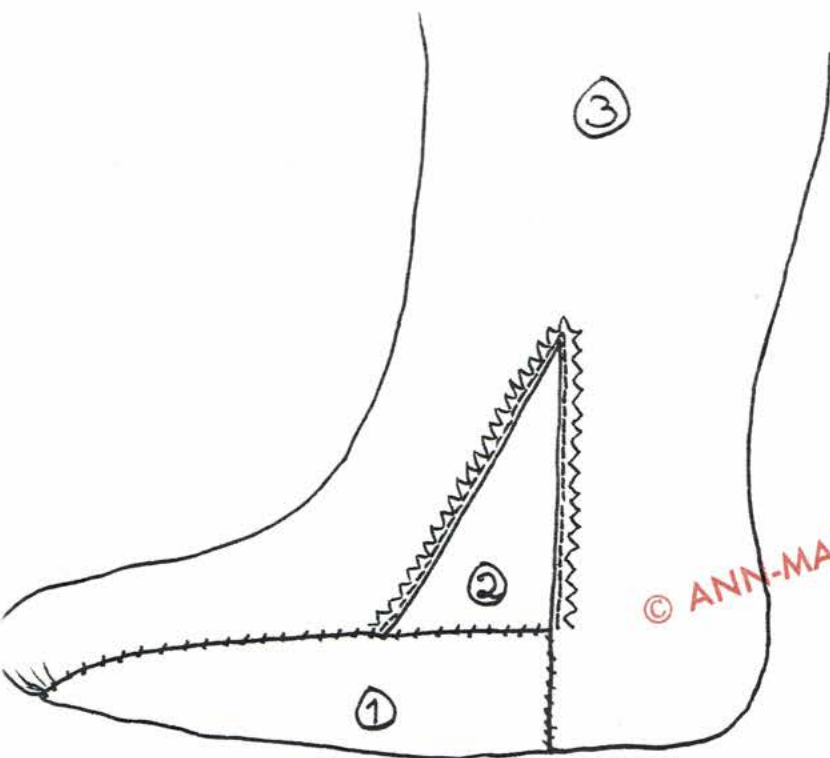

BILD 3
FÄRDIG STRUMPA
skala 1:2

© ANN-MARI JERNER