

Vävd i tuskaft

Varp: tvinngarn ull 11/1 lin 28/1 färgad ( BE stickgarn extra färg 3012 )

Inslag: ull 8/1 samma färg som varpen.

Sked: 80/ 10 l- 1

Bredd: 68 cm = 540 trådar

Tyglängd: en kjol = 5 st våder a`90 cm långa = 4,5 m x 4 st. kjolar 18 m.

Varplängd: 21 m

Tyglängd:	18,00 m
Krympmån 10 %	1,80
Efsing:	40
Franknytning	10
Summa	<u>20,30 m</u>

Garnåtgång:

Till 4 st kjolar : varp 1,9 kg

till en kjol : varp 5m = 5 våder á 1m ( 10 % krympmån. )

Inslag: 0,4 kg + 0,1 kg restgarn till framvåden " breddan"

För att det skall gå lättare att plissera kjolen förberedes det redan vid vävningen. En rynktråd väves in med 20 cm. mellanrum på kjolvåderna. Med ett upphämtaspröt träd 8 st varptrådar upp och 8 st ned, vid båda städkanterna 10 st trådar ned, 2st trådar extra för fällar.

Citat ur GH bok sid. 100

De gamla hade också hört berättas hur man räknat ett bestämt antal trådar för varje stygn och trätt i rynktrådar med jämna mellanrum i de hopsydda våderna dragit åt alla rynktrådarna hårt och ordnat rynkorna.

536 trådar: 8 = 67 + 2 st extra i var sida = 540 trådar.

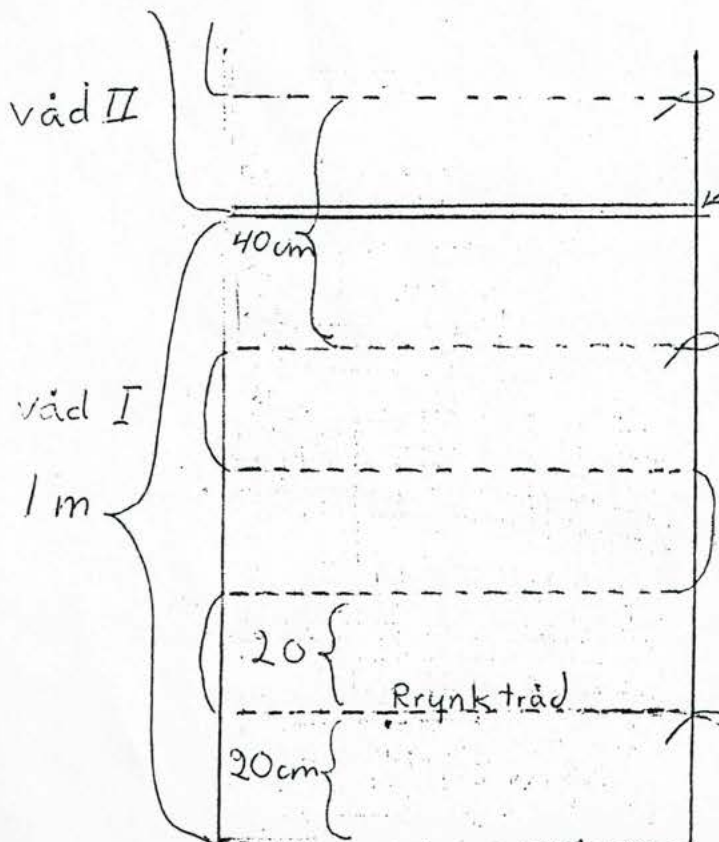

väv 2 varv i en avvikande färg så går det lättare att klippa isär våderna.

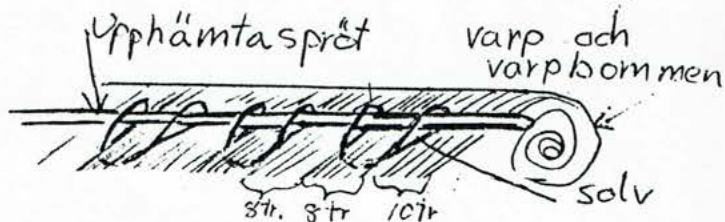

Börja med att hoppa över 10 tr. Sedan bind om 8 tr med solv och träd solven på upphämtasprötel hoppa över 8 tr o.s.v. 10 tr över på slutet. vid vävning av en rynktråd

Lyft upp sprötel och stick in ett skälblad som reses på kant bakom solven ett nytt skälblad hämtar upp skålet framför solven. skälbladet reses på kant och skålet är färdigt för att väva en rynktråd. t.ex knyppltråd 35 1/2

kjoltyget i vävstolen beskrives hur rynktråden

Skala 1:10

MÖRKBLÅ TVINNSKÖRT av ull och lin  
med plissering och rött kantband nedtill  
från Sömskarsgården i Gullsjön Järbo

GÄSTRIKLAND  
JÄRBO

Nr 14

se sid 101  
i GH bok.

Nuvarande ägare: Järbo hembygdsgård.

blad 1 (9)



"  
Pynkskört"  
från 1760-talet



© 1984 MG

Skala 1:10

Mörkblå tvinnskört av ull och lin  
med plissering och rött kantband nedtill  
från Sömskarsgården i Gullsjön Järbo  
Nuvarande ägare : Järbo hembygdsgård.

Gästrikland  
Järbo

Blad 2 (9)

4st väder å 60cm x 85cm sys ihop och gofreras (plisseras)

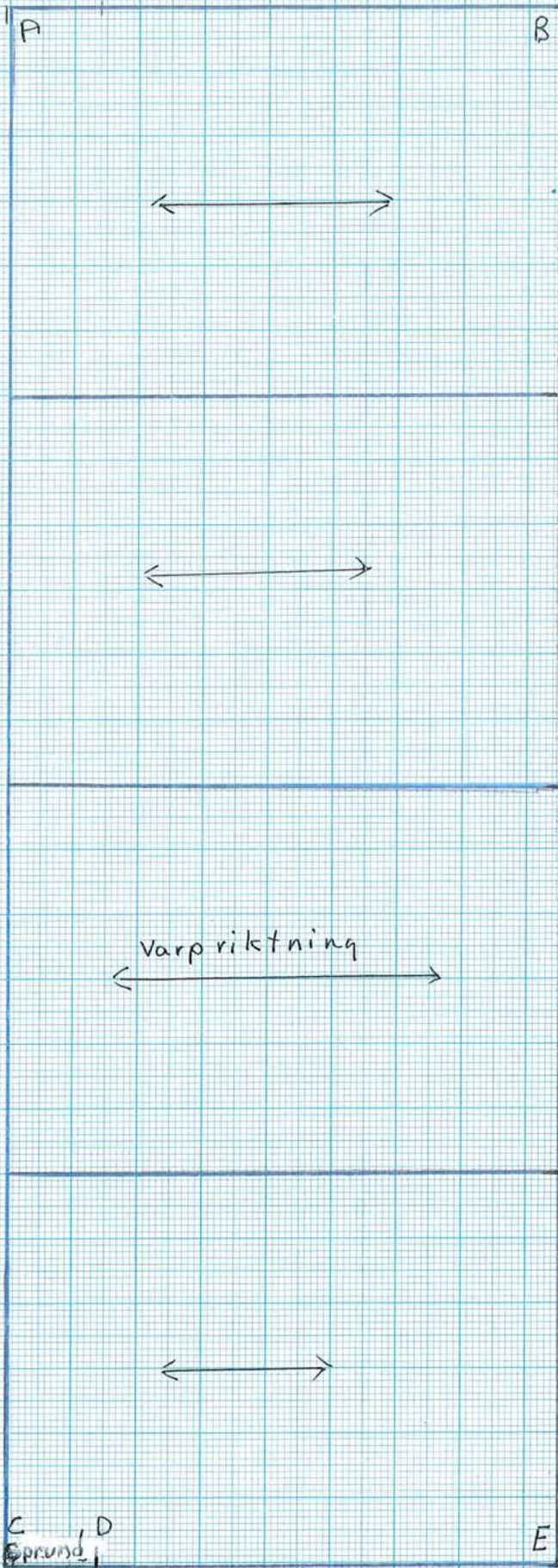

Linning av randigt halvylletyg.  
4cm --- ← → --- 75cm

Framvåd

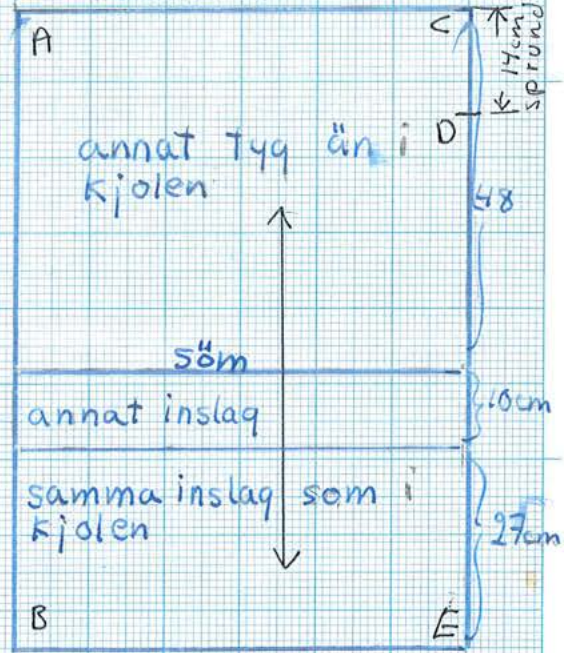

300cm →  
skoning på insida av nederkant  
brunt bomullstygg.

Kjollängd: 85cm  
" bredd: 300cm  
5 väder å 60cm  
Linning: 4cm x 75cm  
Skoning: 8cm x 300cm  
sprund: 14cm.

Mörkblå tvinnskört av ull och lin  
med plissering och rött kantband nedtill  
från Sömskarsgården i Gullsjön Järbo  
Nuvarande ägare: Järbo hembygdsgård

Gästrikland  
Järbo

Skala 1:1

blad 3 (9)

## Skoning nedtill på kjolens insida

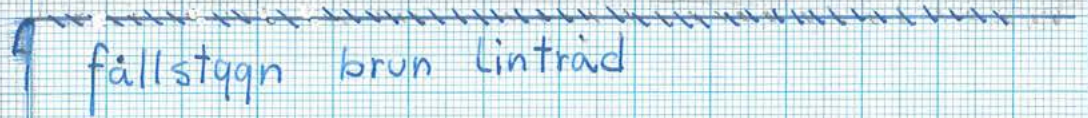

Kasta över  
den öppna kanten

Träckling genom båda tygen  
brun lintråd

Öppen kant nedtill på kjolen

## Kjolens utsida

c:a 14 stygn på 5cm.

Et rött  
ylleband  
c:a 1cm

brett lägges  
över den öppna kanten och kastas fast på båda  
sidor med brun lintråd.

Mörkblå tvinnskört av ull och lin  
med plissering och rött kantband nedtill  
från Sömskarsgården i Gullsjön Järbo  
Nuvarande ägare: Järbo hembygdsgård.

Skala 1:1

Kjolens framvåd upp till



	MÖRKBLÅ TVINNSKÖRT av ull och lin med plissering och rött kantband nedtill Från Sömskarsgården i Gullsjön Järbo Nuvarande ägare: Järbo Hembygdsförening	Gästrikland Järbo blad 5 (9)
--	--	------------------------------------

Tyg: Tuskaft  
 Varp: sammantvinnat lin 28/1 och ull 12/1 som sedan färgas blå  
 Originallet har 15 tr/cm (enl. BE. stickg. extra)  
 Inslag: ull 10/1 samma blåa färg. nr 3012  
 Originallet; något finare 18 tr/cm

Tyget i framvåden: originalet har först 27 cm av samma inslag som kjolen, sedan 10 cm inslag av troligen nöthår naturfärgat, dels skarvat upptill med 48 cm av ett annat brunaktigt tvinnkjolstyg

Förslag till vävning av framvåden: väv först de 27 cm lika som kjolen, väv sedan in 10 cm oblekt lin tow 8/1.  
 De återstående 48 cm väves med ljusbrunt ullg.

Linningen: originalet är av randigt halvylletyg, oliksidig kypert  
 varp: entrådigt oblekt lingarn 13 tr/cm (70/10 1-2)  
 inslag: entrådigt ullgarn blått, grönt, och brunt  
 samt oblekt towgarn c:a 22 tr/cm

Förslag till vävning av linning: varp obl. lin 20  
 inslag ull 6/1

Skoning: originalet brunt bomullstyg i tuskaft  
 varp: inslag:

Det bruna bomullstyget har troligen blivit ditsytt på senare tid, när kjolen fått en omplissering.

Kjolen har dessutom varit kantad med rött ylleband (antagligen flätat) av 2-trådigt redgarn (garnrester finns både på in och utsidan av kjolen).

Hyska och hake av mässing

Tråd: Oblekt knypeltråd 35/3 + brun lintråd  
SÖMNADSBESKRIVNING

Kontrollera de personliga måtten, kjolen bör sluta c:a 20 cm ovanför golvet med skor på, och sitta stadigt i midjan då kjolen blir baktung.

Klipp till de 5 våderna. kasta kortsidorna.  
 Sy ihop de 4 våderna som skall veckas (ej framvåden) med efterstygn räta mot räta c:a 12st/5 cm med en sömsån på c:a 0,2 cm.  
 knypeltråd 35/3 (vaxa tråden)

Skoningens fastsättning: Sy ihop skoningen med efterstygn räta mot räta med brun lintråd  
 SE skiss blad 3  
 En smal sömsån vikas in på vadera långsidan  
 Skoningen lägges på insidan kant i kant med kjolens nederkant. Träckla fast skoningen nedtill med små stygn på utsidan och längre stygn på kjolens insida.  
 Sy fast skoningen upptill med fällstygn c:a 14 stygn/5 cm. Brun lintråd

Nu är de fyra våderna klara att plisseras - goffreras

MÖRKBLÅ TVINNSKORT av ull och lin  
med plissering och rött kantband nedtill  
från Sömskarsgården i Gullsjön Järbo

GÄSTRIKLAND

JÄRBO

Nuvarande ägare Järbo Hembygdsgrd

blad 6

(7)

### KJOLENS PLISSERING

Veckdjup: är på originalet c:a 8 mm  $W=1,6 - 2,1$  cm ↓  
Antal veck / våd är vid linningen  
första våden 37 st = 10 cm  
andra våden 35 st = 9 cm  
tredje våden 36 st = 9 cm  
fjärde våden 34 st = 9,5 cm

Till plissering för hand behövs en lackerad träskiva 100 cm bred och c:a 60 cm djup. Längst fram mot den som plisserar en kant se skiss blad 7 Dessutom behövs en bordskniv ett ångstrykjärn, en stänkflaska, häftstift, dekorationsnålar, hammare, och linfrön kokt i vatten, som sedan silas från och stänkes eller penslas på kjolvecken på avigsidan. ( se sid i G.H. bok )

Gör en rulle av de 4 ihopsydda våderna , och lägg så rullen på träskivan med avigsidan upp. Gör en markering på brädan för den aktuella bredden, detta för att ha något att följa under plisseringens gång.

Tyget skall vara genomblött på den bit man arbetar med och hållas ordentligt vått under arbetes gång, så det gäller att hela tiden blöta tyget.

Vik upp en sömsmån mot kanten på brädan och sätt fast tyget med T. ex häftstift längs hela kanten. Knyt fast ändarna på rynktrådarna runt t. ex små spikar.

Drag nu i rynktrådarna så det första vecket bildas, drag med bordskniven fram ett veck, och slå i en rad dekorationsnålar bakom vecket. Efter ytterligare ett veck slås nya nålar i i mellanrummen av de tidigare nålarna se skiss blad 7 och så vidare.

Ångstrykjärnet användes för att pressa till vecken ytterligare.

I skarvarnamellan två våder gäller att sömsmånen bildar toppen på ett veck. Efter hand kan nålar plockas bort men låt vissa rader sitta kvar för att hålla vecken sammanpressade och för att inte vecken skall jäsa upp.

Pensla t. ex med en brödpensel eller stänk över lite av linfrövattna när några veck är lagda, fortsätt så till all de 4 våderna är veckade.

Sedan skall kjolen torka på brädan. Låt nålarna sitta kvar någon dag hellre längre än för lite.

Därefter plockas nålarna bort och arbetet med kjolen fortsätter enl. sömnadsbeskrivningen på blad 8.

Mörkblå tvinnskört av ull och lin  
med plissering och rött kantband nedtill  
från sömskars i Gullsjön Järbo

Gästrikland

Järbo

blad 7. (9)

## Skiss Plisseringsbräda

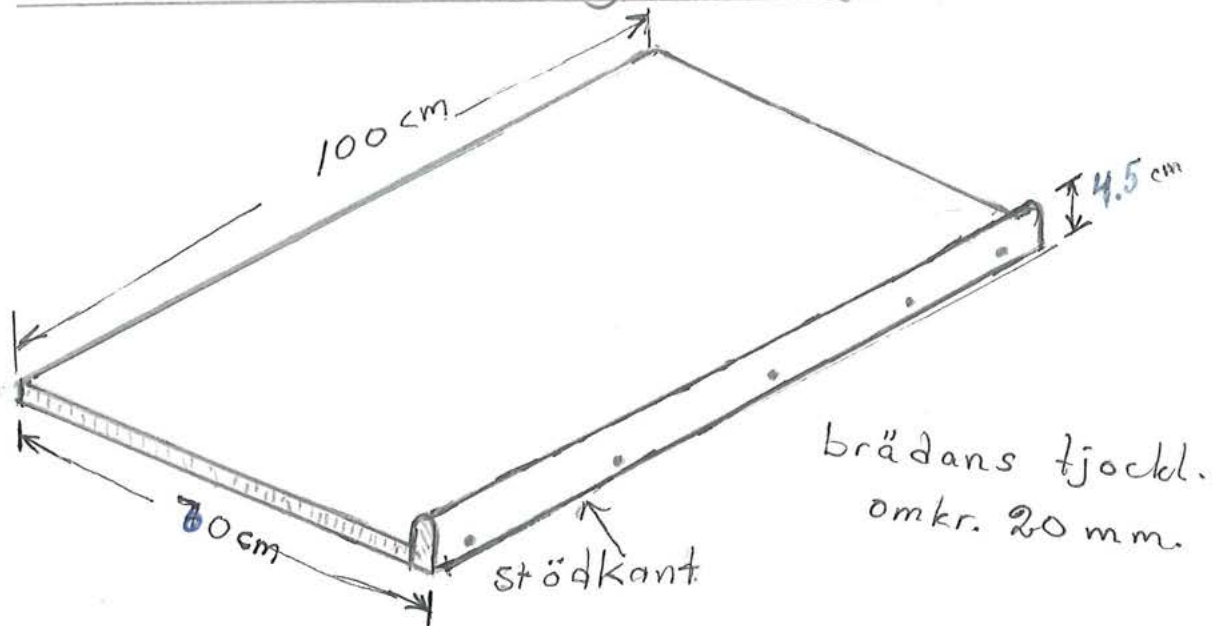

Brädan med  
det plisserade  
tyget.

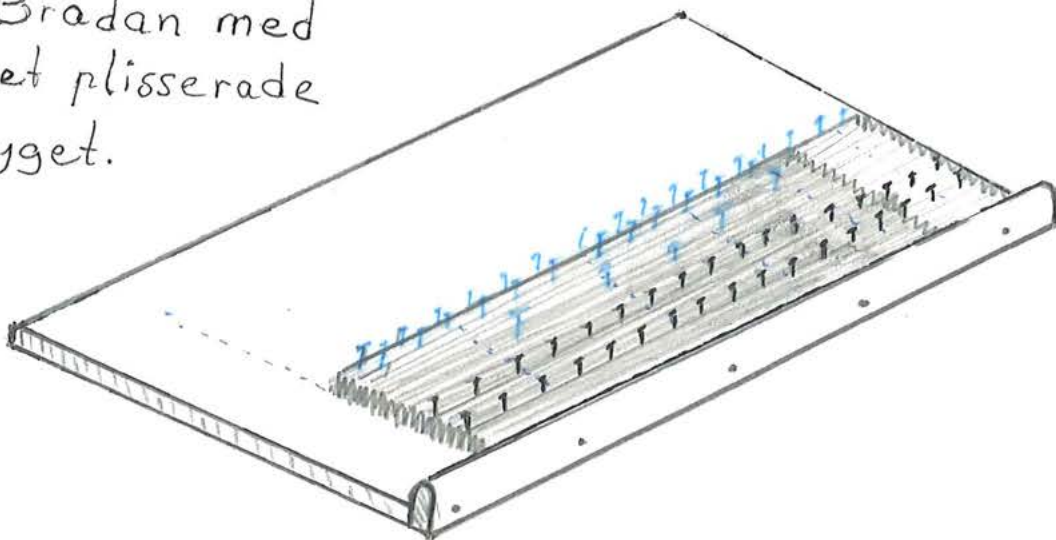



Mörkblå tvinnskört av ull och lin  
med plissering och rött kantband nedtill  
från Sömskarsgården i Gullsjön

GASTRIKLAND

Järbo

Nuvarande ägare: Järbo hembygdsgrd

blad: 8 (9)

Fortsättning på sömnadsbeskrivningen.

Då plisseringen är färdig sys kjolen ihop med framvåden, lämna öppet i vänster sida för sprundet 14 cm

Framvåden: originalets framvåd är skarvad med sämre tyg upptill, skarven är sydd med fällsöm 0,7 cm bred. ( 11 kaststygn / 5 cm )

Framvådens  
veckläggning: se skiss blad 4  
originalet har 3 veck i vadera sidan och ett motveck mitt fram.

Linningens  
sömnad: linningen sys helt färdig före fastsättningen. Oblekt lintråd

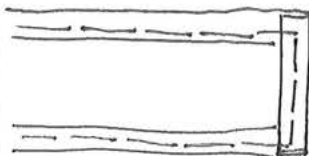

sömsmänen viktes in med en träckling som får sitta kvar, skall endast synas på rätan som en fördjupning i tyget.

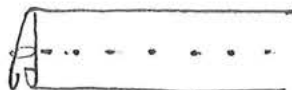

Sedan viktes linningen dubbelt och en förstygns rad sys genom dubbla tyget, och mitt på linningen, med små stygn på utsidan och längre stygn på linningens insida. Stygnen drages åt

Linningens  
fastsättning:  
Obl. lintråd  
Drag i 2-3 rynktrådar upptill genom vecken. Linningen råder 1 cm på var sida ( se skiss blad 4 ),  
Lägg linningen och kjolens överkant med rätan upp, fördela vidden jämt mot linningen, och träckla noga.  
Sy fast linningen med ett stygn i varje veck, så att vecken läses.  
vänd arbetet och sy lika på insidan där är originalet sytt med ett stygn i varannat veck.  
Kasta ihop linningens kortsidor Drag ut rynktråden.  
Sy i hyska och hake.

Det röda  
kantbandet: se skiss blad 3  
Bandet viktes om kanten och kastas fast på kjolens utsida och insida med brun tråd.

Förvaring: se till att kjolen ligger jämt inoprullad sitt ej på vått gräs eller plast.

ANGÄENDE KJOLAR I OVANSJÖ ENLIGT VAD GRETA HEDLUND SKRIVER  
I SIN BOK.

Gammelvärldens kjolar "tvinnskört". De har inte burits i mannaminne. Redan i början av 1790-talet började midjekjolarna "tvinnskörten" att uttränga den äldre livförsedda kjolen och i slutet på 1830-talet började tvinnskörten bli omoderna. I stället blev de randiga livstyckskjolarna i empiremodell moderna till 1850-talet då de lades av och klänningsmodet helt slog igenom. Från denna tid nämns ej längre tvinnskört eller pärckjolar i bouppteckningar.

"tvinnskört eller "kyrkskört" som de även kallades var ett kyrkplagg. Vid hemkomsten från kyrkan togs skörten genast av och bands fast på en kjolstock för att skörten skulle bevaras.

Det finns endast 2 st blå tvinnskört bevarade. Något rött tvinnskört har ingen sett utan endast tygprover som hittats. Orsaken till att inga röda kjolar finns bevarade, är att de lades av först. De röda kjolarna blev omoderna och kanske färgades de blå. De blå kjolarna som användts som allvarskjol blev kjolar för vanlig söndag. Man fortsatte länge efter det de röda lagts bort att på alla helgfria söndagar bära blå tvinnskört. För att skilja allvarssöndag och vanlig söndag, började svarta kjolar att användas på allvarsdagen.

Båda bevarade tvinnskjolarna voro sydda i fem raka våder. Varpen med lINTRÅDAR i kjolens längdriktning, för att bättre kunna markera stråvecken. Framvåden som inte är goffrerad har i båda kjolarna annat inslag än de övriga våderna. Man har för denna våd som skyldes av förklädet begagnat olika garnrester.

Den ena kjolen skulle vad som framgår av boken funnits hos "Olars" i Yttermyra. Den andra är avbildad i boken. Den kommer från Olof Persson Gullsjön Järbo och finns numera bevarad på Järbo Hembygdsgård.

I boken nämns att denna kjol har rött kantband, men som den ser ut idag är bandet bortsprättat och endast rester av röd tråd finns kvar. Finns kjolen från Yttermyra ännu bevarad? Nej I annat fall är det blå tvinnskörten från Järbo det enda som idag finns bevarat från Ovansjö-Järbo socken. Alltså den enda midjekjol "tvinnskört" som vi idag riktigt kan se hur den ser ut. Dock utgör det bortsprättade kantbandet ett litet frågetecken. När har det sprättats bort under den tid från vilken G.H. skrev boken och tills idag.

Skulle vi nu ta upp den blå tvinnskjolen som Järbo "gamla modets dräkt" får vi räkna från den tiden då den röda tvinnskjolen avlagts och den blå tvinnskjolen börjat användas på vanliga söndagar. Det skulle då kunna vara tiden mellan 1800 - 1830 talet.

Vad hade man då burit för liv till?

På Järbo Hembygdsgård finns ett skunkliv som kan dateras till 1800-talets början när skunkliven är äldre än fläbbliven. Skunklivet har ägts av Kristina Larsson Östby..

Tvinnskjolen lades av i början av 1830-talet.

Eftersom skunkliv och tvinnskjol kan dateras till samma tidsålder kan det mycket väl tänkas att de burits tillsammans.

Om vi utgår från denna tankegång så har vi en Järbodräkt med original vad beträffar både liv och kjol som skulle kunna betecknas "gamla modets dräkt" Den enda möjligheten till dräkt enligt original som finns för tillfället.

Vidare finns på Järbo Hbg. en original livstyckskjol i empirmodell som fullt riktigt kan tas upp som nyare eller senare modets dräkt.

Vävd i tuskaft

Varp: tvinngarn ull 11/1 lin 28/1 färgad ( BE stickgarn extra färg 3012 )

Inslag: ull 8/1 samma färg som varpen.

Sked: 80/10 1-1

Bredd: 68 cm = 540 trådar

Tyglängd: en kjol = 5 st våder a` 90 cm långa = 4,5 m x 4 st. kjolar 18 m.

Varplängd: 21 m

Tyglängd:	18,00 m
Krympmån 10 %	1,80
Efsing:	40
Framknytning	10
Summa	<u>20,30 m</u>

Garnåtgång:

Till 4 st kjolar : varp 1,9 kg ( 2 kg a` 652 kr/kg )

till en kjol : varp 5m = 5 våder a` 1m ( 10 % krympmån. )  
Inslag: 0,4 kg + 0,1 kg restgarn till framvåden " breddan "

För att det skall gå lättare att plissera kjolen förberedes det redan vid vävningen. En rynktråd väves in med 20 cm. mellanrum på kjolvåderna. Med ett upphämtaspröt trådes 8 st varptrådar upp och 8 st ned, vid båda stadkanterna 10 st trådar ned , 2st trådar extra för fallar.

536 trådar: 8 = 67 + 2 st extra i var sida = 540 trådar.

Citat ur GH bok sid. 100  
De gamla hade också hört berättas hur man räknat ett bestämt antal trådar för varje stygn och trätt i rynktrådar med jämna mellanrum i de hopsydda våderna dragit åt alla rynktrådarna hårt och ordnat rynkorna.

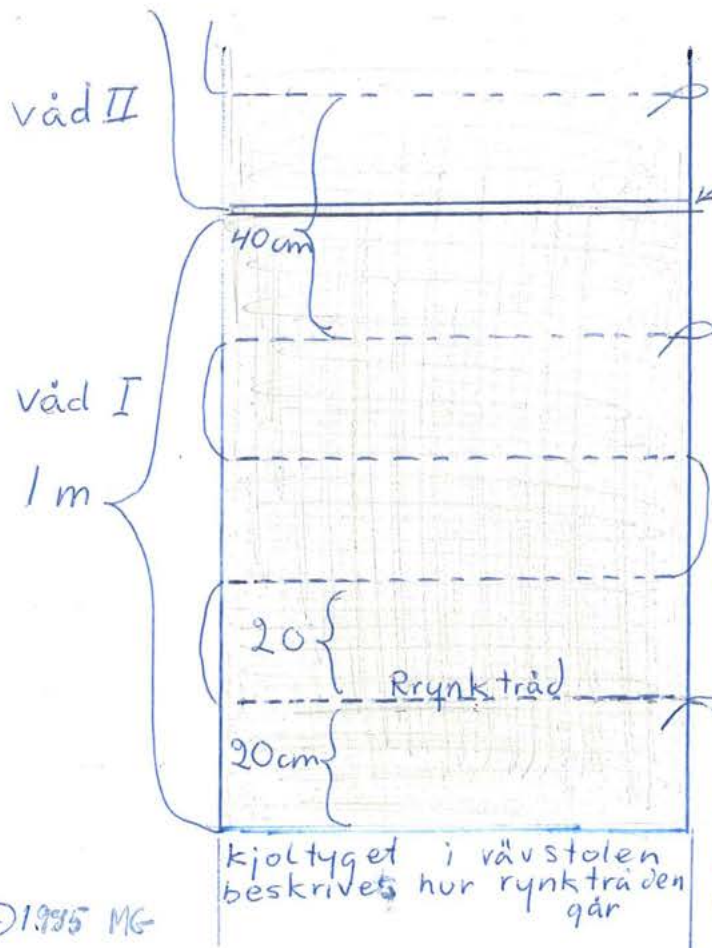

väv 2 varv i en avvikande färg så går det lättare att klippa isär våderna.



Börja med att hoppa över 10 tr. Sedan hind om 8 tr med solv och träd solven på upphämtasprötet. hoppa över 8 tr o.s.v. 10 tr. över på sprötet.  
Vid rättning av en rynktråd  
Lyft upp sprötet och stick in ett skälblad som reses på kant bakom solven ett nytt skälblad hämtar upp skålet framför solven, skälbladet reses på kant och skålet är färdigt för att väva en rynktråd. t. ex knypeltråd 35/3

MÖRKBLÅ TVINNSKORT av ull och lin  
med plissering och rött kantband nedtill  
från Sömskarsgården i Gullsjön Järbo

GÄSTRIKLAND

JÄRBO

Nuvarande ägare Järbo Hembygdsgård

blad 6

(7)

#### KJOLENS PLISSERING

Veckdjup: är på originalet  $c:a 8 \text{ mm}$   $W=1,6 - 2,1 \text{ cm}$  †  
Antal veck / våd är vid linningen  
första våden 37 st = 10 cm  
andra våden 35 st = 9 cm  
tredje våden 36 st = 9 cm  
fjärde våden 34 st = 9,5 cm

Till plissering för hand behövs en lackerad träskiva 100 cm bred och  $c:a 60 \text{ cm}$  djup. Längst fram mot den som plisserar en kant se skiss blad 7 Dessutom behövs en bordskniv ett ångstrykjärn, en stänkflaska, häftstift, dekorationsnålar, hammare, och linfrön kokt i vatten, som sedan silas från och stänkes eller penslas på kjolveckan på avigsidan. ( se sid 100 i G.H. bok )

Gör en rulle av de 4 ihopsydda våderna , och lägg så rullen på träskivan med avigsidan upp. Gör en markering på brädan för den aktuella bredden, detta för att ha något att följa under plisseringens gång.

Tyget skall vara genomblött på den bit man arbetar med och hållas ordentligt vått under arbetes gång, så det gäller att hela tiden blöta tyget.

Vik upp en sömsmån mot kanten på brädan och sätt fast tyget med t. ex häftstift längs hela kanten. Knyt fast ändarna på rynktrådarna runt t. ex små spikar.

Drag nu i rynktrådarna så det första vecket bildas, drag med bordskniven fram ett veck, och slå i en rad dekorationsnålar bakom vecket. Efter ytterligare ett veck slås nya nålar i i mellanrummen av de tidigare nålarna se skiss blad 7 och så vidare.

Ångstrykjärnet användes för att pressa till vecken ytterligare.

I skarvarnamellan två våder gäller att sömsmånen bildar toppen på ett veck. Efter hand kan nålar plockas bort men låt vissa rader sitta kvar för att hålla vecken sammanpressade och för att inte vecken skall jäsa upp.

Pensla t. ex med en brödpensel eller stänk över lite av linfrövattna när några veck är lagda, fortsätt så till all de 4 våderna är veckade.

Sedan skall kjolen torka på brädan. Låt nålarna sitta kvar någon dag hellre längre än för lite.

Därefter plockas nålarna bort och arbetet med kjolen fortsätter enl. sömnadsbeskrivningen på blad 8.

MÖRKBLÅ TVINNSKORT av ull och lin  
med plissering och rött kantband nedtill  
från Sömskarsgården i Gullsjön Järbo

GÄSTRICKLAND

JÄRBO

Nuvarande ägare Järbo Hembygdsgård

blad 6

(9)

#### KJOLENS PLISSERING

Veckdjup: är på originalet  $c:a 8 \text{ mm}$   $W=1,6 - 2,1 \text{ cm}$  ↓  
Antal veck / våd är vid linningen  
första våden 37 st = 10 cm  
andra våden 35 st = 9 cm  
tredje våden 36 st = 9 cm  
fjärde våden 34 st = 9,5 cm

Till plissering för hand behövs en lackerad träskiva 100 cm bred och  $c:a 60 \text{ cm}$  djup. Längst fram mot den som plisserar en kant se skiss blad 7 Dessutom behövs en bordskniv ett ångstrykjärn, en stänkflaska, häftstift, dekorationsnålar, hammare, och linfrön kokt i vatten, som sedan silas från och stänkes eller penslas på kjolvecken på avigsidan. ( se sid i G.H. bok )

Gör en rulle av de 4 ihopsydda våderna , och lägg så rullen på träskivan med avigsidan upp. Gör en markering på brädan för den aktuella bredden, detta för att ha något att följa under plisseringens gång.

Tyget skall vara genomblött på den bit man arbetar med och hållas ordentligt vått under arbetes gång, så det gäller att hela tiden blöta tyget.

Vik upp en sömsmån mot kanten på brädan och sätt fast tyget med T. ex häftstift längs hela kanten. Knyt fast ändarna på rynktrådarna runt t. ex små spikar.

Drag nu i rynktrådarna så det första vecket bildas, drag med bordskniven fram ett veck, och slå i en rad dekorationsnålar bakom vecket. Efter ytterligare ett veck slås nya nålar i i mellanrummen av de tidigare nålarna se skiss blad 7 och så vidare.

Ångstrykjärnet användes för att pressa till vecken ytterligare.

I skarvarnamellan två våder gäller att sömsmånen bildar toppen på ett veck. Efter hand kan nålar plockas bort men låt vissa rader sitta kvar för att hålla vecken sammanpressade och för att inte vecken skall jäsa upp.

Pensla t. ex med en brödpensel eller stänk över lite av linfrövattna när några veck är lagda, fortsätt så till all de 4 våderna är veckade.

Sedan skall kjolen torka på brädan. Låt nålarna sitta kvar någon dag hellre längre än fär lite.

Därefter plockas nålarna bort och arbetet med kjolen fortsätter enl. sömnadsbeskrivningen på blad 8.

MÖRKBLÅ TVINNSKORT av ull och lin  
med plissering och rött kantband nedtill  
från Sömskarsgården i Gullsjön Järbo

GÄSTRICKLAND

JÄRBO

Nuvarande ägare Järbo Hembygdsgård

blad 6

(9)

#### KJOLENS PLISSERING

Veckdjup: är på originalet  $c:a 8 \text{ mm}$   $W=1,6 - 2,1 \text{ cm}$  ↓  
Antal veck / våd är vid linningen  
första våden 37 st = 10 cm  
andra våden 35 st = 9 cm  
tredje våden 36 st = 9 cm  
fjärde våden 34 st = 9,5 cm

Till plissering för hand behövs en lackerad träskiva 100 cm bred och  $c:a 60 \text{ cm}$  djup. Längst fram mot den som plisserar en kant: se skiss blad 7 Dessutom behövs en bordskniv ett ångstrykjärn, en stänkflaska, häftstift, dekorationsnålar, hammare, och linfrön kokt i vatten, som sedan silas från och stänkes eller penslas på kjolvecken på avigsidan. ( se sid i G.H. bok )

Gör en rulle av de 4 ihopsydda våderna , och lägg så rullen på träskivan med avigsidan upp. Gör en markering på brädan för den aktuella bredden, detta för att ha något att följa under plisseringens gång.

Tyget skall vara genomblött på den bit man arbetar med och hållas ordentligt vått under arbetes gång, så det gäller att hela tiden blöta tyget.

Vik upp en sömsmån mot kanten på brädan och sätt fast tyget med T. ex häftstift längs hela kanten. Knyt fast ändarna på rynktrådarna runt t. ex små spikar.

Drag nu i rynktrådarna så det första vecket bildas, drag med bordskniven fram ett veck, och slå i en rad dekorationsnålar bakom vecket. Efter ytterligare ett veck slås nya nålar i i mellanrummen av de tidigare nålarna se skiss blad 7 och så vidare.

Ångstrykjärnet användes för att pressa till vecken ytterligare.

I skarvarnamellan två våder gäller att sömsmånen bildar toppen på ett veck. Efter hand kan nålar plockas bort men låt vissa rader sitta kvar för att hålla vecken sammanpressade och för att inte vecken skall jäsa upp.

Pensla t. ex med en brödpensel eller stänk över lite av linfrövattna när några veck är lagda, fortsätt så till all de 4 våderna är veckade.

Sedan skall kjolen torka på brädan. Låt nålarna sitta kvar någon dag hellre längre än fär lite.

Därefter plockas nålarna bort och arbetet med kjolen fortsätter enl. sömnadsbeskrivningen på blad 8.

MÖRKBLÅ TVINNSKORT av ull och lin  
med plissering och rött kantband nedtill  
från Sömskarsgården i Gullsjön Järbo

GÄSTRICKLAND

JÄRBO

Nuvarande ägare Järbo Hembygdsgård

blad 6

(7)

#### KJOLENS PLISSERING

Veckdjup: är på originalet c:a 8 mm  $W=1,6 - 2,1$  cm  
Antal veck / våd är vid linningen  
första våden 37 st = 10 cm  
andra våden 35 st = 9 cm  
tredje våden 36 st = 9 cm  
fjärde våden 34 st = 9,5 cm

Till plissering för hand behövs en lackerad träskiva 100 cm bred och c:a 60 cm djup. Längst fram mot den som plisserar en kant se skiss blad 7 Dessutom behövs en bordskniv ett ångstrykjärn, en stänkflaska, häftstift, dekorationsnålar, hammare, och linfrön kokt i vatten, som sedan silas från och stänkes eller penslas på kjolvecken på avigsidan. ( se sid 100 i G.H. bok )

Gör en rulle av de 4 ihopsydda våderna , och lägg så rullen på träskivan med avigsidan upp. Gör en markering på brädan för den aktuella bredden, detta för att ha något att följa under plisseringens gång.

Tyget skall vara genomblött på den bit man arbetar med och hållas ordentligt vått under arbetes gång, så det gäller att hela tiden blöta tyget.

Vik upp en sömsmån mot kanten på brädan och sätt fast tyget med t. ex häftstift längs hela kanten. Knyt fast ändarna på rynktråderna runt t. ex små spikar.

Drag nu i rynktråderna så det första vecket bildas, drag med bordskniven fram ett veck, och slå i en rad dekorationsnålar bakom vecket. Efter ytterligare ett veck slås nya nålar i i mellanrummen av de tidigare nålarna se skiss blad 7 och så vidare.

Ångstrykjärnet användes för att pressa till vecken ytterligare.

I skarvarnamellan två våder gäller att sömsmånen bildar toppen på ett veck. Efter hand kan nålar plockas bort men låt vissa rader sitta kvar för att hålla vecken sammanpressade och för att inte vecken skall jäsa upp.

Pensla t. ex med en brödpensel eller stänk över lite av linfrövattna när några veck är lagda, fortsätt så till all de 4 våderna är veckade.

Sedan skall kjolen torka på brädan. Låt nålarna sitta kvar någon dag hellre längre än fär lite.

Därefter plockas nålarna bort och arbetet med kjolen fortsätter enl. sömnadsbeskrivningen på blad 8.